

# BENZINSKI MOTOR

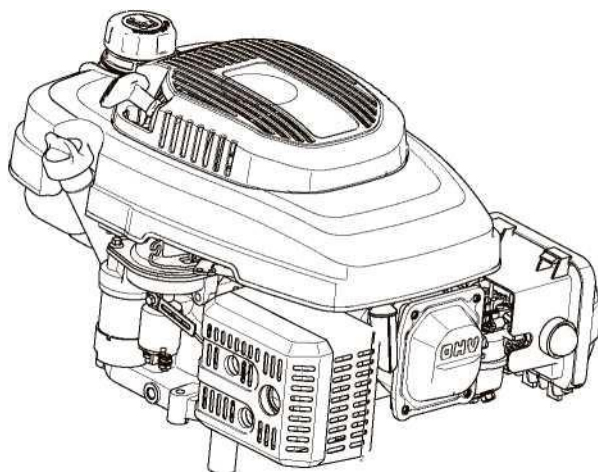

# KORISNIČKO UPUTSTVO WR225-H

## UPOZORENJE IZ PREDLOGA 65 DRŽAVA KALIFORNIJE

Ispušna cev motora u ovom proizvodu sadrži Hemikalije za koje država Kalifornija zna da bi mogle uzrokovati rak, mane od rođenja ili druga reproduktivna oštećenja.

## UPOZORENJE IZ PREDLOGA 65 DRŽAVA KALIFORNIJE

Ovaj proizvod sadrži hemikalije za koje država Kalifornija zna da bi mogle uzrokovati rak, mane od rođenja ili druga reproduktivna oštećenja.

Ovaj priručnik sadrži važne sigurnosne informacije i uputstva za rad s ovim motorom. **PAŽLJIVO PROČITAJTE OVAJ PRIRUČNIK.** Ako to ne učinite, to bi moglo uzrokovati oštećenje imovine i/ili telesnu POVREDU / SMRT.

Dostavite ovo uputstvo bilo kojoj osobi koja rukuje ovim motorom. Ovaj priručnik treba se smatrati trajnim delom Vašeg motora te bi trebao ostati uz njega kada ga prodate.

Slike i brojeve u priručniku služe samo kao referenca. Mogu postojati razlike između slika i brojeva te fizičkog proizvoda.

### Tablica sadržaja

Sigurnost rukovatelja.....	2
Sigurnosna pravila.....	2
Značajke i komande .....	4
Rad s motorom.....	4
Kontrolna lista rada .....	4
Mesto rada .....	4
Radni uslov.....	4
Motorno ulje .....	4
Motorno gorivo .....	5
Provera opreme.....	6
Pokretanje motora .....	6
Gašenje motora.....	6
Održavanje.....	6
Raspored održavanja .....	7
Opšte održavanje .....	7
Motorno ulje .....	7
Dodavanje ulja .....	7
Izmena ulja.....	8
Filter vazduha .....	8
Svećica .....	8
Eliminator varnica.....	9
Brzina praznog hoda .....	9
Podešavanje .....	9
Analiza i rešavanje problema .....	9
Skladištenje.....	9
Specifikacije .....	10
Tablica parametara specifikacije.....	10
Dimenzije za ugradnju poklopca kućišta .....	11

Sve informacije temelje se na najnovijim dostupnim informacijama o proizvodu u vreme štampanja. Zadržavamo pravo promeniti, preinačiti i/ili poboljšati proizvod i ovaj dokument u svakom trenutku, bez obaveštenja i bez nastanka ikakve obveze. Zapišite serijski broj motora i podatke o kupovini. Zadržite ovaj priručnik i račun za buduću upotrebu.

Model: \_\_\_\_\_

Serijski broj: \_\_\_\_\_

Datum kupoprodaje: \_\_\_\_\_

## SIGURNOST RUKOVATELJA

### Sigurnosna pravila

**A** Obratite pažnju na ovaj simbol sigurnosnog upozorenja. Poštujte sve sigurnosne poruke koje se nalaze uz ovaj simbol kako biste izbegli moguću štetu na imovini, POVREDU ili SMRT. Svako sigurnosnoj poruci prethodi simbol sigurnosnog upozorenja te jedna od tri reči: OPASNOST, UPOZORENJE ili OPREZ.

### OPASNOST:

*Označava opasnu situaciju koja, ako je se strogo ne pridržavate, uzrokuje značajnu štetu na imovini, ozbiljnu povredu ili SMRT.*

### UPOZORENJE:

*Označava opasnu situaciju koja, ako je se strogo ne pridržavate, može uzrokovati štetu na imovini, ozbiljnu povredu ili SMRT.*

### OPREZ:

*Označava opasnu situaciju koja bi, ako je se strogo ne pridržavate, mogla uzrokovati štetu na imovini ili povredu.*



### UPOZORENJE:

### PROČITAJTE OVAJ PRIRUČNIK U POTPUNOSTI PRE RUKOVANJA.

NEMOJTE rukovati ovim motorom dok niste pročitali SVE sigurnosna uputstva te uputstva za rukovanje i održavanje navedene u ovom uputstvu.

### Nepridržavanje uputstava može uzrokovati štetu na imovini, POVREDU ili SMRT.

Upozorenja i mere predostrožnosti spomenute u ovom priručniku ne mogu obuhvatiti sve moguće uslove i situacije koje mogu nastati. Rukovatelj mora razumeti da su zdrav razum i oprez faktori koji se ne mogu ugraditi u ovaj proizvod, nego ih mora pružiti rukovatelj.

### UPOZORENJE:

Ovaj motor namenjen je isključivo upotrebi od strane stambenih potrošača. Nemojte menjati motor i nemojte upotrebljavati motor za svrhu za koju nije namenjen.

**SAČUVAJTE OVA UPUTSTVA ZA BUDUĆU UPOTREBU**

**UPOZORENJE:**

Pre svake upotrebe proverite postoje li slabo pričvršćeni ili oštećeni delovi, znakovi curenja ulja ili goriva te bilo koji drugi uslov koji može uticati na pravilan rad. Odmah popravite ili zamenite oštećene ili neispravne delove.

Pronađite sve komande za rad i sigurnosne oznake.

Zadržite sve štitnike na mestu i u ispravnom stanju u svakom trenutku.

NEMOJTE dopustiti začepljenje otvora za hlađenje bilo kojim materijalom.

NEMOJTE dopustiti deci i neobučenicima rukovanje motorom.

NEMOJTE ostavljati motor u radu bez nadzora. Isključite motor pre nego što napustite područje.

**UPOZORENJE:****POVRATNI TRZAJ**

Brzo povlačenje užeta za pokretanje motora povući će Vašu šaku i ruku prema motoru brže nego što ćete ga Vi otpustiti.

Slučajno pokretanje može uzrokovati zapletanje, traumatsku amputaciju ili posekotinu.

Može doći do slomljenih kostiju, preloma, modrica ili istegnuća.

**UPOZORENJE:****POŽAR**

Rad ovog motora može proizvesti varnice koje mogu započeti požare u blizini suve vegetacije.

Ovaj motor ne može biti opremljen s prigušivačem za eliminator varničenja. Ako će se motor koristiti u blizini zapaljivih materijala ili na tlu, pokriven materijalima poput poljoprivrednih useva, šumom, grmljem, travom ili sličnim stvarima, tada je potrebno ugraditi odobreni eliminator iskrenja.

U nekim područjima eliminator iskrenja je obavezan prema zakonu. Kontaktirajte lokalne agencije za zaštitu od požara u vezi zakona ili propisa koji se odnose na zahteve za sprečavanje požara.

**UPOZORENJE:**

Pročitajte uputstva dostavljena uz opremu koja je pogonjena ovim motorom za bilo kakva dodatna sigurnosna pravila koja treba pratiti zajedno s pokretanjem, gašenjem i radom motora ili zaštitnom odećom koja može biti potrebna za rukovanje opremom.

**UPOZORENJE:****VRUĆA POVRŠINA**

Motri koji rade proizvode toplinu. Pri kontaktu mogu nastati teške opekotinu.

NEMOJTE dirati motor dok radi ili odmah nakon što je ugašen. Izbegnite kontakt s vrućim izduvnim gasovima. Održavajte najmanje 91,4 cm razmaka na svim stranama kako biste osigurali odgovarajuće hlađenje. Zapaljivi materijal može se zapaliti pri kontaktu. Održavajte najmanje 1,52 m razmaka od zapaljivih materijala.

**OPASNOST:**

Nemojte neovlašćeno dirati reguliranu brzinu motora. Velike radne brzine su opasne i povećavaju rizik od telesnih povreda ili štete na opremi.

Rad pri niskim brzinama uz visoko opterećenje može skratiti životni vek motora.

**OPASNOST:****POŽAR ILI EKSPLOZIJA**

Benzin je vrlo zapaljiv i izrazito eksplozivan. Požar ili eksplozija mogu uzrokovati teške opekline ili smrt. Držite zapaljive predmete dalje od sebe dok rukujete benzinom.

Napunite rezervoar za gorivo napolju, u dobro prozračenom području, dok je motor ugašen.

Uvek obrišite proliveno gorivo i pričekajte dok se gorivo ne osuši, pre pokretanja motora.

NEMOJTE rukovati motorom za koji je poznato postojanje curenja sastava za gorivo.

Upotrebljavajte ispravne procedure skladištenja i rukovanja gorivom. NEMOJTE skladištiti gorivo ili druge zapaljive materijale u blizini.

Ispraznite rezervoar za gorivo pre skladištenja ili prevoza ovog motora. Držite aparat za gašenje požara pri ruci te budite spremni u slučaju nastanka požara.

**OPASNOST:****POKRETNİ DELOVI**

Pokretni delovi mogu uzrokovati teške povrede. Držite ruke i noge podalje od njih.

NEMOJTE rukovati motorom s uklonjenim poklopcima, ovojicama ili štitnicima.

NEMOJTE nositi široku odeću, vrpce koje vise ili predmete koji se mogu zahvatiti. Vežite dugu kosu i uklonite nakit.

NIKADA NEMOJTE postavljati prste, ruke ili telo blizu motora dok radi

**OPASNOST:****OTROVNI DIMNI GASOVI**

Ispuh motora sadrži ugljenikov monoksid, otrovni gas koji je bezbojan i bez mirisa. Upotreba motora u zatvorenom prostoru MOŽE VAS UBITI!

NIKADA ga NEMOJTE koristiti u bilo kojoj zgradi ili bilo kojoj vrsti zatvorenog prostora, ČAK I AKO su vrata i prozori otvoreni. Postavite motor u veoma prozračno područje i pažljivo razmotrite vetar i vazdušne struje pri pozicioniranju motora.

## KARAKTERISTIKE I KOMANDE

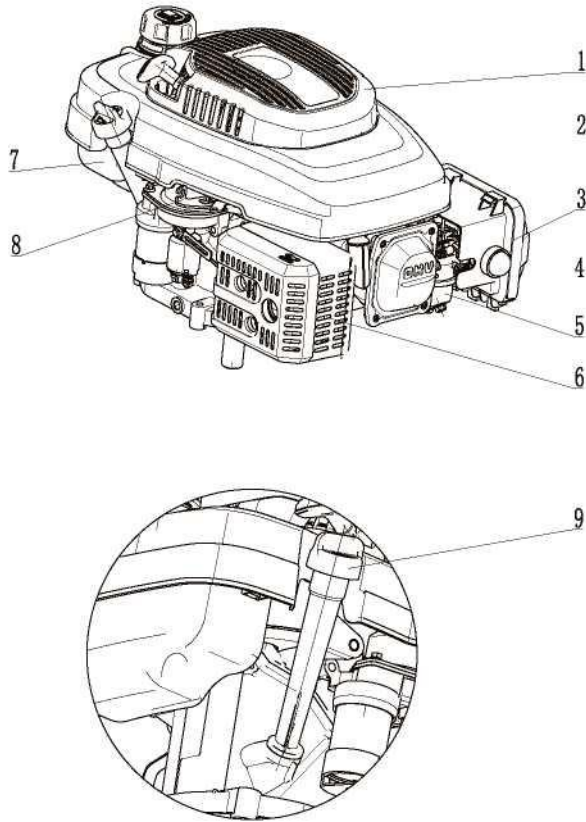

- |                             |                                |
|-----------------------------|--------------------------------|
| 1 Naprava za ručno paljenje | 6 Ovoj                         |
| 2 Rezervoar za gorivo       | 7 Prigušivač                   |
| 3 Pročišćivač zraka         | 8 Kočnica                      |
| 4 Zagrijač                  | 9 Šipka za kontrolu nivoa ulja |
| 5 Karburator                |                                |

## RAD S MOTOROM

### Kontrolna lista rada

#### Mesto rada

- Koristite ga isključivo NAPOLJU i postavite motor u vrlo provetreno područje te pažljivo razmotrite vetar i vazdušne struje.
- Postavite motor na ravnu površinu pre bilo kakve radnje.
- Omogućite razmak od 61 cm na svim stranama motora dok je u radu.

### OPASNOST:

#### OTROVNI GASOVI

Ispuh motora sadrži ugljenikov monoksid, otrovni gas koji je bezbojan i bez mirisa. Upotreba motora u zatvorenom prostoru MOŽE VAS UBITI!

NIKADA ga NEMOJTE koristiti u bilo kojoj zgradi ili bilo kojoj vrsti zatvorenog prostora, ČAK I AKO su vrata i prozori otvoreni. Postavite motor u provetreno područje i pažljivo razmotrite vetar i vazd struje pri pozicioniranju motora.

#### Velika visina

Performanse i kontrola emisija ovog motora ispravno će raditi kada se s njim rukuje na ili ispod visine od 1524 metra. Ovaj motor zahteva komplet karburatora za velike visine kako bi se osiguralo ispravne performanse i kontrola emisija ovog motora, kada se s njim rukuje na visinama iznad 1524 metra. Rukovanje motorom na visinama iznad 1524 metra, uz pogrešnu konfiguraciju motora, može povećati njegove emisije i smanjiti učinkovitu potrošnju goriva te performanse.

### OPREZ:

Rukovanje motorom s kompletom karburatora za velike visine na visinama ispod 1524 metra može uzrokovati pregrevanje motora i te za posledicu imati ozbiljno oštećenje motora.

#### Radni uslov

- Proverite postoje li slabo pričvršćeni ili oštećeni delovi, znakovi curenja ulja ili goriva te bilo koji drugi uslov koji mogu uticati na pravilan rad.
- Odmah popravite ili zamenite oštećene ili neispravne delove.

### UPOZORENJE:

Neispravljanje problema pre rada može uzrokovati štetu na imovini, ozbiljnu povredu ili SMRT.

- Uklonite bilo koji višak prašine, naročito oko prigušivača i naprave za ručno paljenje motora.
- Pogledajte upute za rukovanje za opremu koja je pogonjena ovim motorom. Nemojte rukovati ovim motorom na površini s nagibom većim od 15° u bilo kojem smeru.

#### Motorno ulje

- Postavite motor na ravnu površinu dok je motor ugašen.
- Uklonite šipku za kontrolu nivoa ulja i obrišite je.

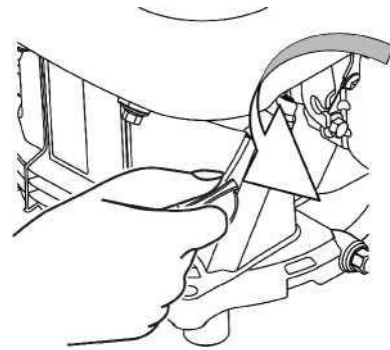

### Uklonite šipku za kontrolu nivoa ulja

- Ponovno umetnite šipku za kontrolu nivoa ulja u cev; ostavite na nalivnom ulazu za ulje, NEMOJTE navijati poklopac u cev.
- Ponovno uklonite šipku za kontrolu nivoa ulja i proverite nivo ulja. Nivo bi trebao biti na vrhu pokazivača na šipki za kontrolu nivoa ulja.

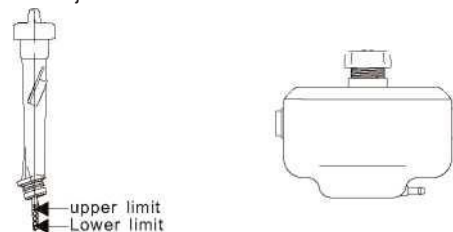

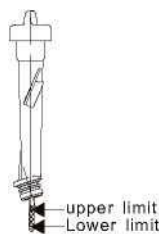

### Merač nivoa ulja

- Napunite preporučenim uljem do gornje granice (označene slovom „H“) šipke za kontrolu nivoa ulja ako je nivo ulja nizak.
- Ponovno umetnite i potpuno zategnite šipku za kontrolu nivoa ulja.
- Nedovoljno podmazivanje može uzrokovati oštećenje motora. Pogledajte uputstvo **odavanje ulja** u odeljku **ODRŽAVANJE** za više informacija.

### UPOZORENJE:

Ovaj motor nije napunjen uljem u fabrici. Bilo koji pokušaj paljenja ili pokretanja motora, pre nego li je ispravno napunjen preporučenom vrstom i količinom ulja, može uzrokovati oštećenje motora i poništiti Vašu garanciju.

### UPOZORENJE:

Ulje je glavni faktor koji utiče na performanse i životni vek motora. Koristite četvorotaktno automobilsko ulje s deterdžentom koje je preporučeno u odeljku **ODRŽAVANJE** ovog uputstva.

#### Motorno gorivo

- Dok je motor ugašen, proverite merač nivoa goriva. Napunite rezervoar za gorivo ako je to potrebno.

### OPREZ:

Pritisak može narasti u rezervoaru za gorivo. Omogućite hlađenje motora u razdoblju od najmanje dve minute pre nego što uklonite poklopac rezervoara za gorivo. Polako otpustite poklopac rezervoara za gorivo kako biste smanjili bilo koji pritisak u rezervoaru za gorivo.

- Koristite čist, svež i običan bezolovni benzin s oktanskim brojem od najmanje 87. NEMOJTE mešati s benzinom ili koristiti benzin koji je stariji od 30 dana. NEMOJTE koristiti benzin koji sadrži više od 10 % etanola. E15, E20 i E85 NISU odobrena goriva i NE SMEJU se koristiti.
- Vodite računa da ne napunite rezervoar za gorivo iznad gornjeg nivoa ograničenja. Uvek omogućite mesta za ekspanziju goriva.



POGLEDAJTE  
PRE  
NEGO NATOČITE!

NEMOJTE KORISTITI  
GORIVO KOJE  
SADRŽI VIŠE OD 10 %  
ETANOLA!

**VAŽNO:** Ethanol Shield™ (prodaje se odvojeno) je stabilizator goriva koji pomaže u uklanjanju i sprečavanju problema povezanih s etanolom u pogonskim uređajima. Pratite uputstva na rezervoaru i dodajte benzinu.

----- Postotak etanola -----  
015%-3B%-85%J  
<10% OK

**OBAVEŠTENJE:** Korišćenje goriva s više od 10 % etanola nije odobreno za upotrebu u ovom proizvodu u skladu s propisima EPA-a (Agencije za zaštitu okoliša iz SAD-a) te će

**MAKSIMALNI položaj nivoa ulja pri dodavanju adding position**

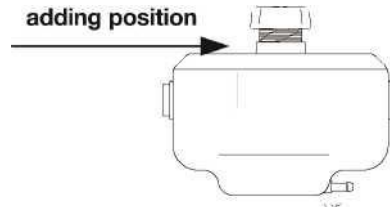

### UPOZORENJE:

Nemojte napuniti rezervoar za gorivo iznad maksimalnog nivoa za dodavanje goriva.

### OPASNOST:

#### POŽAR ILI EKSPLOZIJA

Benzin je vrlo zapaljiv i izrazito eksplozivan.

Požar ili eksplozija mogu uzrokovati teške opekotine ili smrt. Držite zapaljive predmete dalje od sebe dok rukujete benzinom. Napunite rezervoar za gorivo napolju, u dobro prozračenom području, dok je motor ugašen.

Uvek obrišite proliveno gorivo i pričekajte dok se gorivo ne osuši, pre pokretanja motora.

NEMOJTE rukovati motorom za koji je poznato postojanje curenja sastava za gorivo.

Upotrebljavajte ispravne procedure skladištenja i rukovanja gorivom. NEMOJTE skladištiti gorivo ili druge zapaljive materijale u blizini.

Ispraznite rezervoar za gorivo pre skladištenja ili prevoza ovog motora. Držite aparat za gašenje požara pri ruci te budite spremni u slučaju nastanka požara.

NIKADA NEMOJTE upotrebljavati proizvode za čišćenje motora ili karburatora u rezervoaru za gorivo jer može nastati trajna šteta.

Važno je sprečiti stvaranje taloga sedimenta u ključnim delovima sastava za dovod goriva, poput karburatora, filtera za gorivo, creva za gorivo ili rezervoara za gorivo tokom skladištenja. Takođe, iskustvo pokazuje da goriva s mešavinom alkohola (nazvana „gasohol“, etanol ili metanol) mogu privući vlagu, što dovodi do odvajanja i stvaranja kiselina pri skladištenju.

Gorivo s kiselinom može oštetiti sastav za dovod goriva motora dok je u skladištu. Vodite računa da pregledate uputstva u „Skladištenje“ na stranici 9.

Mešavine benzina / alkohola: do 10 % alkohola, a 90 % bezolovnog benzina u obujmu je odobreno kao gorivo. Druge mešavine benzina / alkohola nisu odobrene. Učinci starog, ustajalog ili onečišćenog goriva nisu pokriveni garancijom.

### OPREZ:

Kako bi se talozi sedimenta u Vašem sastavu za dovod goriva sveli na minimum i osiguralo jednostavno pokretanje, nemojte koristiti benzin koji je ostao od prethodne sezone.

### Provera opreme

Pregledajte uputstva dostavljena od proizvođača opreme za bilo koje mere predostrožnosti i postupke kojih je potrebno se pridržavati pre pokretanja motora.

#### UPOZORENJE:

Motor je dizajniran i proizveden za posebne namene. Ne pokušavajte prilagoditi opremu ili koristiti je za bilo koju namenu za koju nije dizajnirana.

### Pokretanje motora

1. Izvršite **KONTROLNU LISTU RADA** (stranica 4.).
2. Pre pokretanja hladnog motora, rukom pritisnite pumpu sa zagrejačem tri puta (pumpa sa zagrejačem ne može se pritisnuti nakon što je motor u radu već više od 6 minuta); ako je motor u položaju otvorenog ručnog leptirastog zatvarača, zatvorite ručni leptirasti zatvarač (ručni leptirasti zatvarač može se otvoriti nakon što je motor u radu duže od 3 sekunde).
3. **Ručno pokretanje**

#### UPOZORENJE:

Proverite uslove užeta za pokretanje motora pre rukovanja. Odmah ga zamenite ako uže pokazuje znakove trošenja.

Pri pokretanju motora, uhvatite ručku naprave za ručno paljenje i polako je vucite dok ne osetite otpor. Potom brzo povucite kako biste izbegli povratni trzaj.

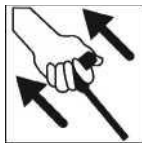

#### UPOZORENJE:

### POVRATNI TRZAJ

Brzo povlačenje užeta za pokretanje motora povući će Vašu šaku i ruku prema motoru brže nego što ćete ga Vi otpustiti. Slučajno pokretanje može uzrokovati zapletanje, traumatsku amputaciju ili posekotinu. Može doći do slomljenih kosti, preloma, modrica ili istegnuća.

4. Kada motor radi, koristite ga u okviru s nagibom od 20° u svim smerovima.

### Gašenje motora

1. Ako je to moguće, uklonite opterećenje/a na motoru.
2. Omogućite rad bez opterećenja motora na nekoliko minuta kako bi se stabilizirale unutrašnje temperature motora.
3. Vratite kočnicu kako biste ugасili motor.
4. Okrenite prekidač za gorivo, ako postoji, na položaj OFF.

### ODRŽAVANJE

Mehaničarska radionica ili osoba po odabiru vlasnika može održavati, zameniti ili popraviti uređaje ili sastave kontrole emisija; međutim, zamene ili popravci pod garancijom moraju se obavljati u distribucijskom ili servisnom centru.

Odgovornost je vlasnika / rukovoditelja pravovremeno završiti sve održavanje prema rasporedu. Ispravite bilo koji problem pre rukovanja motorom. Uvek se pridržavajte preporuka i rasporeda pregleda i održavanja iz ovog uputstva.

Pre servisiranja motora, ugасite motor, isključite akumulator (ako je opremljen) te omogućite hlađenje motora.

#### UPOZORENJE:

Nepravilno održavanje ili neispravljanje problema pre rada može uzrokovati kvar koji će za posledicu imati štetu na imovini, ozbiljnu povredu ili SMRT. Nepravilno održavanje može poništiti Vašu garanciju.



#### OPASNOST:

Slučajno pokretanje može uzrokovati tešku povredu ili smrt. Uklonite i uzemljite žicu svećice pre obavljanja bilo kakvog servisa.

#### OPREZ:

Element filtera mogu sadržavati policikličke aromatske ugljovodonike (PAH-ove). PAH-ovi su štetni za Vaše zdravlje. Nosite rukavice za zaštite tokom održavanja filtera vazduha.

## Raspored održavanja

Pratite vremenske intervale servisa navedene u tablici u nastavku. Vaš motor možda treba servisirati češće kada se njime rukuje u nepovoljnim uslovima, poput prekomerne prašine ili nečistoća u zraku, visoke vlage, velikih vibracija ili intenzivne topline ili sunčeve svetlosti.

		Svaki put pre upotrebe	Prvi mesec ili 10 sati <sup>Napomena 2</sup>	Svakih tri meseca ili 50 sati <sup>Napomena 2</sup>	Svakih šest meseci ili 100 sati <sup>Napomena 2</sup>
Motorno ulje	Pregled	V			
	Zamena		V		V
Filter vazduha	Pregled	V			
	Čišćenje			<sup>Napomena 3</sup>	
Svećica	Pregled i podešavanje				V
	Zamena				
Eliminator varničenja <sup>Napomena 1</sup>	Čišćenje				V
Brzina praznog hoda	Pregled i podešavanje				
Razmak ventila	Pregled i podešavanje				
Rezervoar s aktivnim ugljenikom <sup>Napomena 1</sup>	Pregled	Svake dve godine <sup>Napomena 4</sup>			
Slaba propusnost cevi za ulje <sup>Napomena 1</sup>	Pregled	Svake dve godine <sup>Napomena 4</sup>			
Cev za ulje	Pregled	Svake dve godine <sup>Napomena 4</sup>			

**Napomena 1:** Primenjivi tipovi.

**Napomena 2:** Pre i nakon svake sezone (zavisno od toga šta nastupi ranije).

**Napomena 3:** Češće servisiranje pri teškim, prašnjavim i prljavim uslovima.

**Napomena 4:** Moraju to obaviti stručni vlasnici s iskustvom ili ovlašćeni zastupnik.

## Opšte održavanje

### Motorno ulje

SAE 10W-30 se preporučuje za opštu upotrebu pri svim temperaturama. Druge viskoznosti prikazane na slici mogu se koristiti kada je prosečna temperatura u Vašem području unutar naznačenog raspona.

average temperature in your area is within the indicated range.

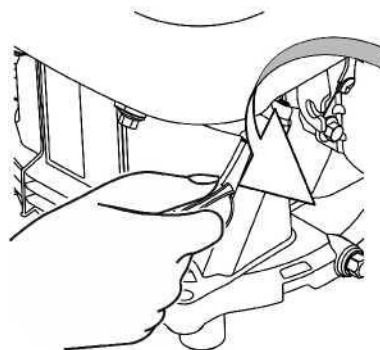
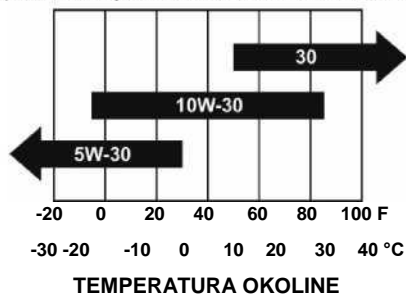

Uklonite šipku za kontrolu nivoa ulja

Pogledajte SPECIFIKACIJE za kapacitet ulja (nazivni).

### Dodavanje ulja

1. Postavite motor na ravnu površinu.
2. Uklonite šipku za kontrolu nivoa ulja i obrišite je.

3. Dodajte preporučeno ulje do gornje granice.
4. U potpunosti zategnite šipku za kontrolu nivoa ulja.

**OPREZ:**

### Provera nivoa ulja

Ponovno umetnite šipku za kontrolu nivoa ulja u cev; ostavite na nalivnom ulazu za ulje, NEMOJTE navijati poklopac u cev.

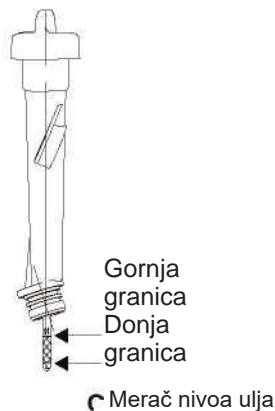

4. Fully tighten the dipstick

#### Izmena ulja

#### OPREZ:

Promenite ulje kada je motor topao od rada.

1. Postavite motor na ravnu površinu.
2. Očistite područje oko šipke za kontrolu nivoa ulja i čepa za odvod.
3. Uklonite šipku za kontrolu nivoa ulja.
4. Uklonite čep za odvod ulja i omogućite potpuno ispuštanje ulja.
5. Ponovno umetnite i potpuno zategnite čep za odvod.
6. Dodajte preporučeno ulje do gornje granice (pogledajte uputstva za dodavanje **ULJA** iznad). Ponovno umetnite i potpuno zategnite šipku za kontrolu nivoa ulja.
7. Odložite korišćeno ulje u ovlaštenom postrojenju za upravljanje otpadom.

#### UPOZORENJE:

Motor nije napunjen uljem u fabrici. Bilo kakav rad motora pre nego li je ispravno napunjen preporučenom vrstom i količinom ulja, može uzrokovati oštećenje motora i poništiti Vašu garanciju.

#### Filter zraka

1. Odvijte sigurnosnu maticu i uklonite poklopac filtera zraka.

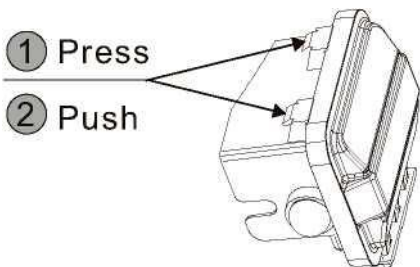

2. Skinite element filtera.
3. Očistite nečistoće u unutrašnjosti.
4. Postavite filter u agregat.
5. Ponovno postavite poklopac filtera vazduha tako da škljocne na mesto.

#### UPOZORENJE:

NEMOJTE puštati motor u rad bez filtera vazduha. Bez filtera vazduha može nastati ozbiljna šteta na motoru.

#### Svećica

1. Uklonite poklopac svećice sa svećice.
2. Očistite bilo kakvu prljavštinu s poklopcu svećice i postolje svećice.
3. Uklonite poklopac svećice.
4. Upotrebite nasadni ključ kako biste otpustili i uklonili svećicu.
5. Pregledajte svećicu i podložnu pločicu svećice. Ako su oštećene ili istrošene, zamenite ih novima. Očistite svećicu žičanom četkom ako se može ponovno upotrebiti.
6. Proverite razmak između svećica. Pažljivo savijte elektrodu sa strane kako biste prilagodili razmak ako je to potrebno. **Razmak između svećica 0,6 mm - 0,8 mm**

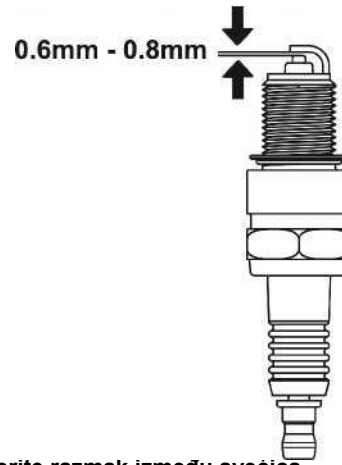

#### Proverite razmak između svećica

7. Pažljivo rukom navijte svećicu u motor.
8. Nakon što je svećica na mestu, upotrebite ključ za svećicu kako biste zategnuli svećicu. **Okretni moment svjeice: 20 - 25 Nm**
9. Pričvrstite poklopac svećice na svećicu.

#### UPOZORENJE:

Koristite isključivo preporučenu ili istovetnu svećicu. NEMOJTE koristiti svećice koje imaju nepravilan raspon topline.



## Eliminator iskrenja

### (primenjivi tipovi)

1. Omogućite potpuno hlađenje motora pre servisiranja eliminatora varničenja.
2. Uklonite dva vijka koja drže pokrovnu ploču, koja drži kraj eliminatora varničenja prema prigušivaču.
3. Uklonite mrežicu za hvatanje ivarničenja.
4. Pažljivo uklonite sedimente ugljenika s mrežice za hvatanje varničenja žičanom četkom.
5. Zamenite eliminator varničenja ako je oštećen.
6. Ponovno postavite eliminator varničenja u prigušivač i pričvrstite ga s dva vijka.

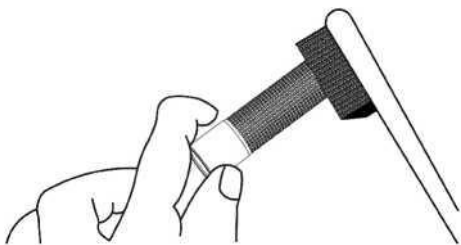

Sedimenti čistog ugljenika

## Brzina praznog hoda

Brzina praznog hoda prethodno je postavljena u fabrici te će u retkim slučajevima trebati ponovno podešavanje.

### UPOZORENJE:

Neppravilno podešavanje brzine praznog hoda oštetit će Vaš motor i poništiti Vašu garanciju

## Podešavanje

Osim kako je to opisano u ovom priručniku, ne postoji dodatno potrebno održavanje ili podešavanje za Vaš motor. Neppravilno podešavanje ili neovlašćeno diranje može oštetiti Vaš motor i Vašu opremu te će poništiti Vašu garanciju.

### UPOZORENJE:

Neovlašćeno diranje fabrički podešenog regulatora oštetit će Vaš motor i poništiti Vašu garanciju.

## ANALIZA I REŠAVANE PROBLEMA

Pojava	Problemi	Rešenja
Motor se ne može pokrenuti.	Kočnica motora je u položaju kočenja (prekidač za prekid izgaranja motora je u položaju prekida izgaranja).	Udaljite kočnicu motora od položaja kočenja (prekidač za prekid izgaranja motora je u „off“ položaju).
	Nema goriva.	Napunite rezervoar za gorivo prema uputstvima iz ovog uputstva.
	Neodgovarajuće motorno ulje.	Proverite nivo ulja. Motor se ne može pokrenuti, osim ako je nivo ulja iznad propisane donje granice.
	Nema zapaljenja.	Uklonite poklopac svećice. Očistite bilo kakvu prljavštinu oko postolja svećice, potom uklonite svećicu. Postavite svećicu u poklopac svećice. Nakon uzemljenja elektrode na bilo koje uzemljenje motora, povucite napravu za ručno paljenje kako biste videli skaču li varnice preko procepa. Ako nema varnica, zamenite svećicu. Ponovno postavite svećicu i pokrenite motor u skladu s uputstvima iz ovog priručnika. Savetujte se sa službom za korisnike ako je to potrebno.

## SKLADIŠTENJE

Pratite uputstva u nastavku za dugoročno skladištenje ako se motor neće koristiti 30 dana ili duže.



### OPASNOST:

## POŽAR ILI EKSPLOZIJA

Benzin je vrlo zapaljiv i izrazito eksplozivan.

Ispraznite rezervoar za gorivo pre skladištenja ili prevoza motora.

1. Promenite ulje dok je motor još uvijek topao od rada.
2. Potom omogućite potpuno hlađenje motora.
3. Potpuno ispuštite svo gorivo iz spremnika za gorivo, creva za gorivo i karburatora.
4. Uklonite svećicu i nalijte oko 0,3 dl motornog ulja u cilindar. Ponovno postavite svećicu. Polako upalite motor kako biste raspodelili ulje i podmazali cilindar.
5. Očistite motor prema uputstvima u odeljku Održavanje.
6. Pohranite jedinicu na čistom, suvom području dalje od sunčeve svetlosti.

